

MegaJet MJ-700

1. Приступая к работе

Благодарим вас за покупку радиостанции СВ-диапазона модели MegaJet MJ-700.

Радиостанция **MegaJet MJ-700** разработана с учетом климатических условий средней полосы России в рамках совместного проекта и производится в Корее. Фирма РКК поставляет радиостанцию **MJ-700** под собственной торговой маркой **MegaJet**.

Перед тем как приступить к использованию радиостанции, просим внимательно прочитать Руководство пользователя с тем, чтобы работа с ней была максимально эффективной.

Что необходимо знать

- Если вы разберете или внесете изменения в радиостанцию без разрешения продавца, то гарантия на нее будет недействительной, даже если ее гарантийный период еще не истек.
- Функции и технические параметры, приведенные в данном Руководстве, могут быть изменены без предварительного уведомления.

Комплектация поставки

- Радиостанция СВ-диапазона
- Микрофон с витым шнуром
- Крепежная скоба
- Шнур питания постоянного тока с предохранителем (250В/5А)
- Подвес и двусторонняя лента
- Крепежный винт с головкой (M4) - 2 шт.
- Резиновая шайба - 2 шт.
- Крепежный винт (RHТ1+5Х10)-2 шт.
- Винт (ВНТ1+2.6 X 9)-2 шт.
- Запасной предохранитель (250В/5А)
- Руководство пользователя

2. Особенности

- Модуляция АМ/СМ
- Выходная мощность 4Вт
- Выбор 0/ 5 КГц
- 10 ячеек памяти
- Автоматический шумоподавитель
- Ручная регулировка громкости и порога шумоподавления
- Программируемый режим тоновой системы шумоподавления CTCSS (48 тональных сигналов)
- Переключение каналов вверх/вниз с помощью кодера
- Режим сканирования каналов (UP Scan / DOWN Scan / Memory Scan)
- Поочередное прослушивание двух каналов (Dual Watch) (выбор режимов АМ/СМ, Band. CTCSS, Memory и т.д.)
 - Кнопка вызова срочных каналов "BAND-EMG"- FM CH9 / FM CH19 / АМ CH15
 - Включение/Выключение компандера

- Включение/Выключение звукового подтверждения нажатия клавиш (бип-сигнал)
- Регулировка чувствительности микрофона (Больше/Меньше)
- Переключаемый метод сканирования (Full band / One band)
- Функция удержания в режиме сканирования
- Переключаемый дисплей (Частота / Канал)
- Функция блокировки клавиш

3. Органы управления

1. Гнездо микрофона

Гнездо модульной конструкции типа MJ-11 для подключения микрофона.

2. Ручка регулировки громкости

Используется для регулировки громкости громкоговорителя.

3. Ручка шумоподавления (SQL)

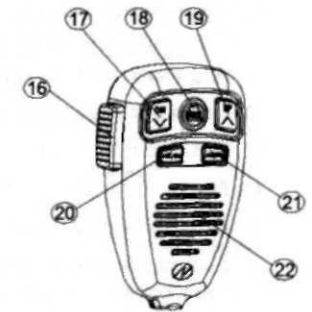
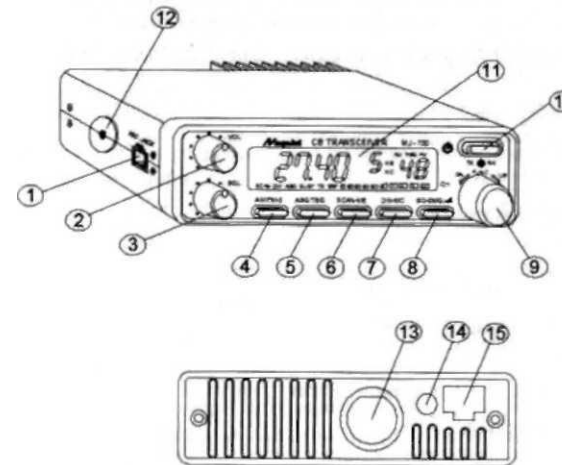

Используется для регулировки порога шумоподавления.

4. Кнопка АМ/СМ (АМ/СМ)

При кратком нажатии - переключение режима амплитудной / частотной модуляции. При длительном нажатии - выбор 0/5 КГц (P/E).

5. Кнопка автошумоподавления и тонального шумоподавления (ASQ/TSQ)

При кратком нажатии - включение/выключение функции автошумоподавления. При длительном нажатии - включение/выключение функции тонального шумоподавления.

6. Кнопка сканирования / памяти (SCAN/MEM)

При кратком нажатии - управление функцией сканирования каналов(си. тему - как сканировать).

При длительном нажатии - сохранение данных в памяти (10 ячеек памяти) (си. тему - как сохранять в памяти).

7. Кнопка «Прослушивание 2-х каналов • Вызов канала из памяти» (DW/MC)
При кратком нажатии - включение функции одновременного поочередного прослушивания 2-х каналов (Dual Watch).
При длительном нажатии - вызов содержимого ячеек памяти (10 позиций) (см. тему - как вызвать данные из памяти).
 8. Кнопка «Диапазон / Срочный вызов / Ввод» (BAND-EMG /
При кратком нажатии - выбор частотных диапазонов от А до J.
При длительном нажатии - последовательный выбор каналов срочной связи FM-E9 ' FM-E19 / AM-EI5 ' Рабочий канал. В режиме FUNCTION (Функция) эта кнопка работает как ENTER (Ввод).
 9. Переключение «Вверх/Вниз» (UP/DOWN) и Функция (FUNCTION) (CH/FUNC)
Используется для переключения каналов вверх/вниз или для выбора функций в режиме FUNCTION путем поворота этой ручки.
При длительном нажатии включается режим FUNCTION (Функция). При кратком нажатии - выбор функции. (См. тему - последовательность выбора функции).
Нажатие на кнопку (BAND-EMG / *****) приводит к выходу из режима FUNCTION.
10. Выключатель питания (POWER)
Используется для выключения основного питания.
 11. Жидкокристаллический дисплей (ЖКД)
 12. Отверстие для крепежного винта барашка
 13. Разъем антенны "М"
 14. Разъем 0 3,5 мм для внешнего громкоговорителя
 15. Входной разъем питания 13 В постоянного тока
 16. Кнопка приема-передачи (тангента)
При нажатии - режим передачи, при отпускании - режим приема.
 17. Кнопка переключения каналов DOWN
Используется для переключения каналов «вниз»
 18. Частота-Канал / Блокировка
При длительном нажатии - включение/выключение блокировки.
При кратком нажатии - выбор режима отображения на дисплее номер/частота канала.
При кратком нажатии в режиме сканирования - удержание текущего канала. (См. тему - сканирование).
 19. Кнопка UP
Используется для переключения каналов вверх.
 20. Кнопка "Memory Channel Recall / Scan"
При кратком нажатии - вызов содержимого памяти.
При длительном нажатии - управление функцией сканирования каналов памяти. В режиме SCAN (Сканирование) выполняется переключение между режимами Full-Scan / Memory-Scan (Полное сканирование / Сканирование памяти).
 21. Кнопка Auto Squelch и Tone Squelch (AQ/TQ)
При кратком нажатии - включение/выключение функции автоматического шумоподавления.
При длительном нажатии - включение/выключение функции тонального шумоподавления.

22. Микрофон

Перед началом установки радиостанции проверьте технические требования к вашему автомобилю.

4. Установка

Процедура установки радиостанции MJ-700

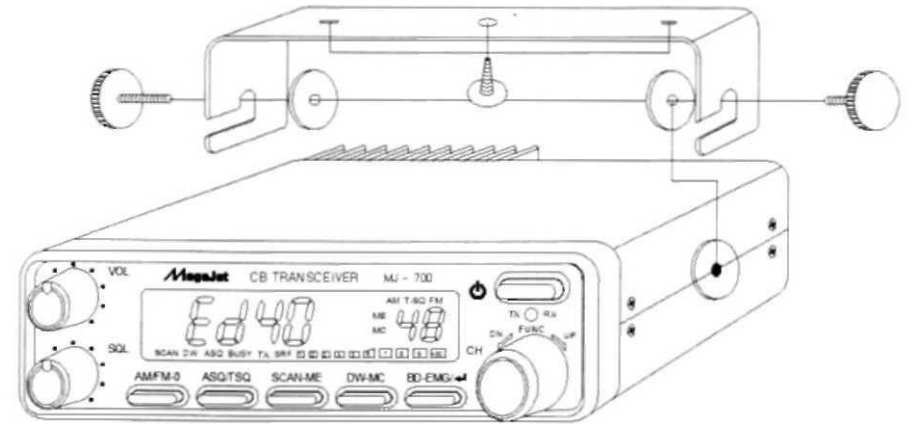

В общем случае, в автомобилях на массу (к корпусу кузова) подключается отрицательный полюс аккумуляторной батареи. Если вы не можете определить полярность системы питания в вашем автомобиле, обратитесь к своему дилеру.

Где размещать радиостанцию MJ-700

Данная радиостанция СВ-диапазона предназначена для установки на приборной панели автомобиля.

При определении места для установки СВ-радиостанции самым важным условием является обеспечение безопасности и удобства пользования.

Осторожно: Убедитесь, что радиостанция размещена таким образом, что она не создает помех водителю, дополнительным средствам (подушки безопасности) или доступу ко всем органам управления. Соединительные кабели необходимо прокладывать и закреплять таким образом, чтобы не создавались помехи работе тормозов, педали газа или другим органам управления. Правильное расположение радиостанции и соединительных кабелей не должно осложнять управление автомобилем.

Провода питания (только для отрицательного полюса на массу)

Шаг 1: Если вы еще не определили полярность системы питания в вашем автомобиле, то сделайте это сейчас. Затем отсоедините отрицательный провод от клеммы аккумуляторной батареи во избежание короткого замыкания, которое может произойти при прокладке проводов.

Не подключайте радиостанцию, если в электрической системе автомобиля к массе подключен положительный полюс аккумуляторной батареи.

Шаг 2: Система с отрицательным полюсом аккумуляторной батареи на массу.

А. Подсоедините положительный (КРАСНЫЙ ПРОВОД) со встроенным держателем предохранителя к (а) блоку предохранителей, (б) прикуривателю или (в) непосредственно к положительной клемме аккумуляторной батареи. Обычно наиболее подходящим местом подсоединения является блок предохранителей. Можно также

подсоединить к клемме Accessory (Дополнительно) на блоке предохранителей или на ключе зажигания с тем, чтобы радиостанция отключалась при выключении зажигания.

Б. Надежно подсоедините «землю» (ЧЕРНЫЙ ПРОВОД) непосредственно к металлической раме кузова автомобиля.

Механический монтаж

Шаг 1: Проявляя осторожность, используйте крепежную скобу в качестве шаблона для разметки отверстий для винтов под «торпедой» автомобиля. Воспользуйтесь шилом, гвоздем или другим заостренным предметом для разметки отверстий.

Шаг 2: Просверлите отверстия диаметром 3,3 мм и прикрепите скобу к «торпеде» с помощью металлических винтов (RHТ1+5Х10) из комплекта поставки.

Проявляйте особую осторожность при сверлении отверстий в «торпеде» во избежание вреда деталям электронного зажигания, круиз-контроля, приборам и/или принадлежностям, находящимся под «торпедой».

Шаг 3: Разместите радиостанцию между плечами скобы на одной линии с крепежными винтами, установите удобный для работы и доступности угол.

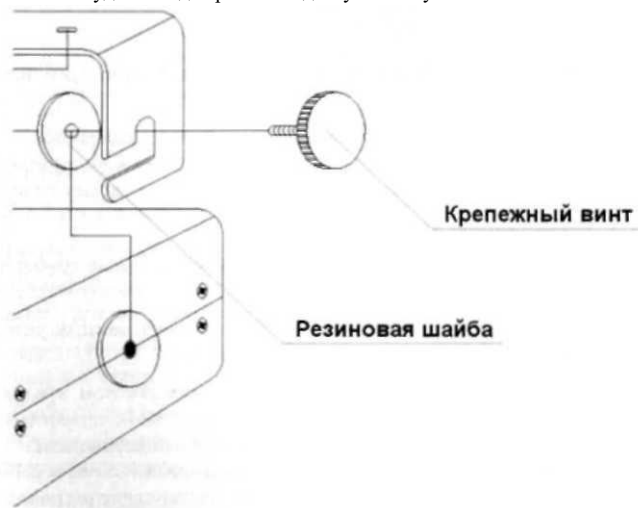

Шаг 4: Затяните крепежные винты.

Внешний громкоговоритель (опция)

Вставьте полностью вилку шнура внешнего Громкоговорителя в гнездо EXT на задней панели радиостанции, как показано ниже.

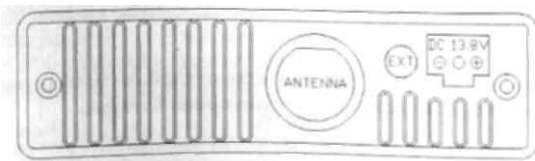

Антенна:

Дилер, продавший вам СВ-радиостанцию, может посоветовать в выборе антенны наиболее подходящего для вас типа.

От места размещения антенны зависит многое

Общие правила для размещения антенны для получения наилучших результатов работы радиостанции:

1. Размещайте антенну как можно выше на автомобиле.
2. По возможности, устанавливайте антенну по центру выбранной для установки поверхности.
3. Прокладывайте антенный кабель подальше от источников помех, например, системы зажигания, приборов и т.д.
4. Убедитесь, что обеспечили надежное соединение "массы" антенны с «землей» кузова.
5. При прокладке проводов проявляйте осторожность во избежание повреждения проводов.

Собственно говоря, в вашем распоряжении имеются пять мест для установки: крыша, водосточный желоб, задняя часть кузова, передний капот или крышка багажника. Конкретное место установки антенны зависит от типа антенны. Опять же, можно проконсультироваться со своим дилером по СВ-радиостанциям.

Установка антенны

Тщательно выполняйте рекомендации изготовителя по установке.

Предупреждение: Запрещается эксплуатировать СВ-радиостанцию без пристыкованной антенны или с дефектным антенным кабелем. Это может привести к выходу из строя схемы передатчика.

Замечания по безопасности: Используемая с этой радиостанцией антенна должна быть установлена в месте, находящемся на расстоянии не менее 20 см от всех людей и не должна располагаться рядом с какой-либо антенной или работать совместно с другим передатчиком.

Настройка антенны

Некоторые антенны настраиваются на заводе-изготовителе. Однако качественные показатели можно улучшить, немного удлинив или укоротив антенну используя измеритель коэффициента стоячей волны. Более точные рекомендации по этому вопросу приведены в Руководстве по установке антенны заводом-изготовителем.

Факторы, влияющие на дальность действия СВ-радиостанции

По сути, эти факторы те же самые, что оптимизируют или ограничивают дальность распространения АМ- и ЧМ-сигналов.

Рельеф местности: Холмы, долины и строения естественно препятствуют или ухудшают условия распространения сигналов СВ-диапазона. В любом случае, все, что находится между вами и корреспондентом, с которым вы хотите поговорить, сокращает дальность распространения сигналов СВ-диапазона. Максимальная дальность приема/передачи достигается на ровной, открытой местности.

Погода: Можно ожидать сокращения дальности действия радиостанции и, возможно, резкого, во время возмущений в атмосфере, например, во время грозы или сильного снега. Возмущения ионосферы (пятна на солнце) также отрицательно влияют на качество связи в СВ-диапазоне.

Помехи:

Широко известным и сильным источником помех является система зажигания автомобиля. В настоящее время на многих автомобилях топливный электронасос является еще одним источником помех. Если вы подозреваете, что это именно так, то выключите зажигание. Если при этом радиостанция работает в режиме приема и помехи исчезли, то электронасос и является источником помех. В некоторых случаях помехи можно снизить или устранить, надлежащим образом заземлив корпус СВ-радиостанции. В экстремальных случаях, источником может быть кабель питания, и в этом случае дополнительное заземление компонентов радиостанции окажется полезным.

5. Эксплуатация радиостанции

Использование памяти

Как сохранять в памяти

Выберите канал (Channel), диапазон или CTCSS для сохранения в памяти, и выполните последовательность действий: Длительное нажатие кнопки SCAN-MEM -> Далее с помощью up/down выберите ячейку для сохранения в памяти (от 0 до 9) -> Короткое нажатие SCAN-MEM для выхода, и текущий канал будет сохранен в памяти.

Как вызвать данные из памяти

Длительное нажатие DW-M.R на радиостанции или короткое нажатие M.R/SCAN на микрофоне, выполняется переход в режим памяти. И теперь можно выбрать станцию из памяти поворотом ручки UP/DOWN (Вверх/Вниз).

Как удалить из памяти

Длительное нажатие DW-M.R для вызова памяти, выберите станцию в памяти поворотом ручки UP/DOWN (Вверх/Вниз).

Длительное нажатие ручки FUNC (Функция), на дисплее отображается и память очищается.

Сканирование

Как сканировать

Короткое нажатие SCAN/MEM на радиостанции или длительное нажатие MC/SCAN на микрофоне. В режиме сканирования можно выбрать метод сканирования Normal scan / Memory scan (Сканирование канатов/ Сканирование памяти), кратко нажав кнопку M.R, а направление сканирования можно изменять с помощью кнопки UP / DOWN (Вверх/Вниз).

Процесс сканирования останавливается на занятом канале на 5 секунд, а затем сканирование возобновляется. Если нажать тангенту в режиме сканирования, то режим сканирования переключается на данные текущего каната (**present channel data**).

При повторном нажатии кнопки SCAN вы можете выйти из режима сканирования на режим данных первичного каната (**primary channel data**).

В режиме сканирования кнопка LOCK (Блокировка) на микрофоне работает как функция удержания каната (для приостановки сканирования на требуемое вам время). Нажмите кнопку LOCK (Блокировка) еще раз или кнопку UP / DOWN (Вверх/Вниз), и режим сканирования возобновляется.

В режиме удержания вы можете продолжать сеанс связи или выйти из режима сканирования, нажав кнопку SCAN (Сканирование) с возвратом на канат с которого начинаюсь сканирование.

Через функциональное меню (Scan) вы можете так же устанавливать диапазон сканирования - одно или многосеточный (см. тему - *Последовательность выбора из функционального меню*).

oF: Один диапазон on:
Полный диапазон

Работа в режиме одновременного прослушивания двух каналов (DW)

В этом режиме осуществляется контроль активности подканата в течение каждой полсекунды, остановка на занятом канале на 5 секунд, а затем процесс возобновляется. Выход из режима DW осуществляется нажатием кнопки DW еще раз.

Режим Normal CH - Normal CH

Нажмите кнопку DW, установите каналные данные подканата, и режим переключается автоматически на DW спустя 3 секунды после нажатия последней клавиши: при этом выполняется контроль активности основного и подканала.

Normal CH - Memory CH

Нажмите кнопку DW, нажмите кнопку MC и выберите станцию в памяти с помощью кнопки UP/DOWN (Вверх/Вниз).

Memory CH - Normal CH

Нажмите кнопку MC и выберите станцию в памяти - нажмите кнопку DW для выбора каналных данных нормального каната.

Memory CH - Memory CH

Нажмите кнопку MC и выберите станцию в памяти - нажмите кнопку MC и выберите станцию в памяти.

80CH / 450CH

Выключите радио выключателем питания. Нажмите и удерживая нажатыми кнопки AM/FM и AQ/TQ - включите радио продолжая удерживать кнопки нажатыми пока не услышите тональный бип-сигнал (примерно 7 сек). Отпустите кнопки.

С помощью этой операции вы можете поочередно переключать режимы 80CH/450CH.

** В режиме 80 CH исчезают: режим канатов CH41 ...CH45 и режим выбора 0/5 КГц.

Последовательность выбора из функционального меню

Для входа в режим меню нажмите и удерживайте нажатой кнопку FUNC. Короткими нажатиями кнопки FUNC осуществляется последовательный перебор функций, а с помощью UP/DN выбирается их значение.

- T-SQ: OFF (Выкл) /1-48
- Бип-сигнал: Вкл/Выкл
- Регулировка чувствительности микрофона: Ниже/Выше
- Выбор экспандера (E-P): Вкл/Выкл
- Метод сканирования: SCAN oF - сканирование 45CH в пределах одного диапазона/сетки + сканирование Memory CH. SCAN on - сканирование полного диапазона + сканирование Memory CH).

7. Технические данные

Общие параметры	
Система	Микропроцессорная система управления
Диапазон	27 МГц
Количество каналов	80
Модуляция	АМ/FM
Разделение каналов	10 кГц
Тоновая система ш/п	СТСС (48 тонов)
Громкоговоритель	8 Ом. 3 Вт
Микрофон	Динамический
Напряжение питания	13,2 В +/-15%, постоянный ток
Диапазон рабочих температур	От -10°C до +60°C
Размеры, мм	110,4 (Ш) x 137,6 (Г) x 32 (В)
Вес нетто, кг	0,86
ПЕРЕДАТЧИК	
Импеданс антенны	50 Ом
Мощность	FM 4 Вт / АМ 4 Вт
Максимальная девиация частоты	FM (ЧМ): ±2,0 кГц ±10% АМ: 80% ±10%
Искажения	Менее 3%
Отношение сигнал/шум	Более 60 дБ
Подавление гармоник	Более 60 дБ
Стабильность частоты	±600 Гц (0,005%)
Потребляемая мощность	Менее чем: АМ - 2800 мА; FM - 2800 мА
ПРИЕМНИК	
Тип	Супергетеродин, двойное преобразование частоты
Чувствительность	АМ: 0,5 мкВ (при отношении с/ш 10 дБ) FM: 0,25 мкВ (при отношении с/ш 12 дБ)
Чувствительность шумоподавителя	0,2 мкВ - 1 мкВ
Избирательность	Более 65 дБ
Выходная звуковая мощность	Более 3 Вт
Искажения	Менее 6,0%
Потребляемая мощность	200 мА в дежурном режиме; 600 мА максимум
Отношение сигнал/шум	Более 45 дБ

Таблица CTCSS

CHANNEL	FREQ.(Hz)	CHANNEL	FREQ.(Hz)	REMARK
1	67.0	25	156.7	
2	71.9	26	162.2	
3	74.4	27	167.9	
4	77.0	28	173.8	
5	79.7	29	179.9	
6	82.5	30	186.2	
7	85.4	31	192.8	
8	88.5	32	203.5	
9	91.5	33	210.7	
10	94.8	34	218.1	
11	97.4	35	225.7	
12	100.0	36	233.6	
13	103.5	37	241.8	
14	107.2	38	250.3	
15	110.9	39	62.5	
16	114.8	40	69.3	
17	118.8	41	71.9	
18	123.0	42	159.8	
19	127.3	43	183.5	
20	131.8	44	189.9	
21	136.5	45	196.6	
22	141.3	46	199.5	
23	146.2	47	206.5	
24	151.4	48	229.1	



Руководство пользователя

Сверхкомпактная мобильная AM/FM радиостанция СВ-диапазона

MegaJet MJ-700

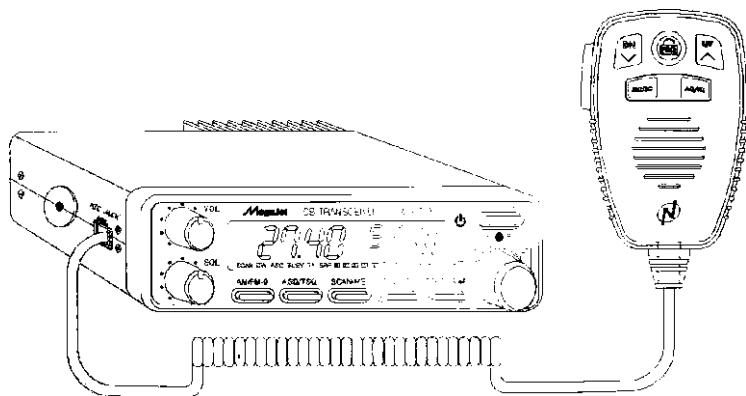

ООО "ПИЛОТ"

Санкт-Петербург,
Васильевский остров,
5 линия, дом 70 строение "Ц".
тел. (812) **328-14-74**, (812) **328-16-95**
<http://www.pilot-cb.spb.ru>

E-mail: ooo-pilot@bk.ru